

# ELASTEK

Elastomer ve Plastik Teknolojileri Ürünleri Sanayi Ticaret Ltd. Şti.

## Ürün Tanımı: ELS-EM02 Motor Takozu

### Teknik Özellikler

**Sönümleyici Malzeme:** Kauçuk

**Statik Eksenel Direngelik:**  $112 \pm 5$  N/mm

**Çalışma sıcaklığı:**  $-50^{\circ}\text{C}/120^{\circ}\text{C}$

**Kuvvet@6mm deformasyon:**  $490 \pm 20$  N

**Deformasyon@2400N Kuvvet:**  $13,4 \pm 0,2$  mm

**Elastomer Kopma Dayanımı:**  $19,5 \pm 0,5$  MPa

**Elastomer Kopma Uzaması:**  $\% 350 \pm 35$

**Sertlik:**  $64 \pm 2,0$

**Ağırlık:**  $28,8 \pm 0,2$  g

### Ölçüler

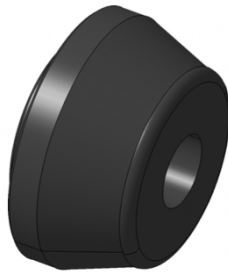
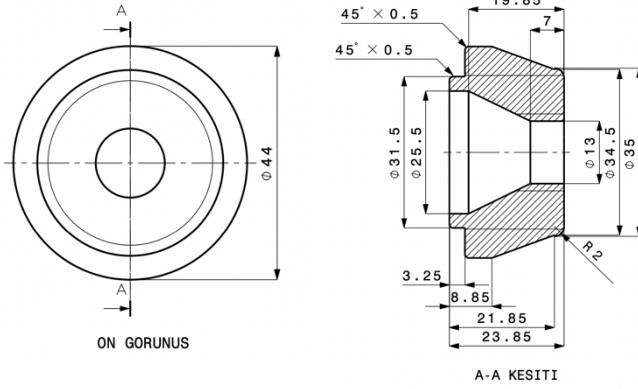

İZOMETRİK GÖRÜNÜŞ



### 6 mm Döngülü Sıkışma Histerezis Eğrileri

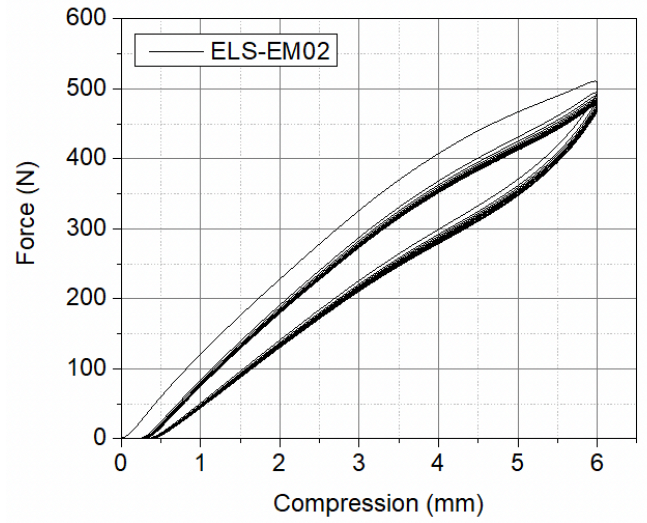

### 2400 N'a Döngülü Sıkışma Histerezis Eğrileri

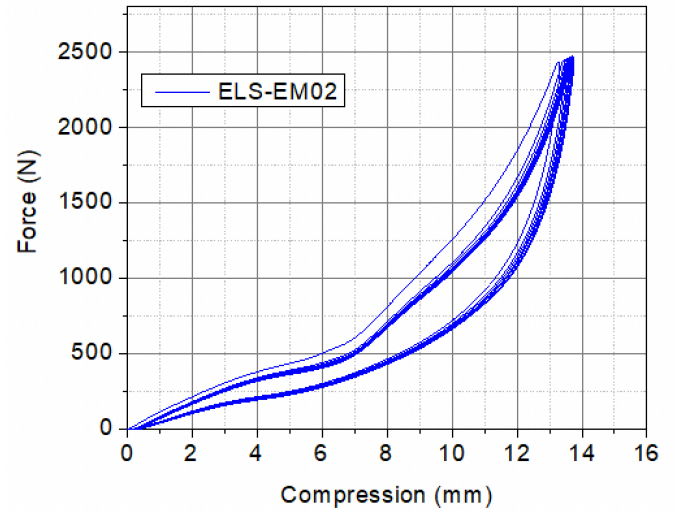

\* Yukarıda verilen teknik bilgiler izolatör üzerine 0,5 N ön yük uygulanarak, 100mm/dk sıkıştırma hızında elde edilmiştir. Takoza ön yükünün sıkıştırma hızının değişmesi durumunda bazı değerler değişim gösterebilir. Bu değişimden firmamız sorumlu değildir.

ELASTEK ELASTOMER VE PLASTİK TEKNOLOJİLERİ ÜRÜNLERİ SANAYİ TİCARET LTD. ŞTİ.

Hacettepe Teknokent, Üniversiteler Mahallesi 1596. Cad. 4. Ar-Ge Binası No: 95 Kat No: 2, Beytepe, 06800, Çankaya/Ankara Tel: (0535) 3714589 Faks: (0312) 297 7989 e-posta: [elastek@elastek.com.tr](mailto:elastek@elastek.com.tr), Doğanbey V.D. - 3300548799 Tic. Sicil No: 395042 Mersis No: 0330054879900019